

ZMLUVA O DIELO

uzavretá podľa ust. § 536 a nasl. zák. č. 513/1991 Zb. Obchodný zákonník v spojení s
ust. § 3 ods. 3 zák. č. 343/2015 Z. z. o verejnom obstarávaní a o zmene a doplnení
niektorých zákonov

I. ZMLUVNÉ STRANY

1. Objednávateľ:

Názov a adresa: Obchodná akadémia, Tehelná 4, Hlohovec,
Tehelná 4, 920 01 Hlohovec

Zastúpený : Mgr. Katarína Turzová, riaditeľka školy
osoby oprávnené na jednanie vo veciach:
zmluvných : Mgr. Katarína Turzová, riaditeľka školy
technických: Mgr. Katarína Turzová, riaditeľka školy
bankové spojenie: štátna pokladnica
IBAN: SK20 8180 0000 0070 0049 6220
IČO: 31825061
DIČ: 2021322710
tel: 033/7320584
e-mail: oahc@zupa-tt.sk

(ďalej len „Objednávateľ“)

2. Zhotoviteľ:

Názov a adresa:

Zastúpený: Ľubomír Valkovič, konateľ
osoby oprávnené na jednanie vo veciach: Ľubomír Valkovič, konateľ
a) zmluvných: : Ľubomír Valkovič, konateľ
b) technických: : Ľubomír Valkovič, konateľ
bankové spojenie:
č. účtu: SK37 7500 0000 0040 2018 0094
IČO: 47 808 888
IČ pre DPH: SK2024102344
č. tel.: 0903 603 315
E-mail: okna@oknahc.sk

(ďalej len : Zhotoviteľ“)

(ďalej spoločne ako „zmluvné strany“)

II. PREDMET ZMLUVY

2.1 Predmetom tejto zmluvy je realizácia zmeny stavby „**Rekonštrukcia budovy školy -
okná** “ (ďalej len „dielo“) . Rekonštrukcia predstavuje odstránenie a likvidácia

- jestvujúcich okien, vonkajších a vnútorných parapetov a dverí na objekte školy, dodávka a montáž nových plastových okien a dverí so 7-komorovým rámom a s trojsklom, K=0,6 a dodávka a montáž vonkajších a vnútorných parapetov. Súčasťou rekonštrukcie sú aj potrebné stavebné úpravy okenných a dverných otvorov, vymalovanie stien po murárskych prácach a ekologická likvidácia odpadu vzniknutého pri stavebných prácach.
- 2.2 Zhotoviteľ sa zaväzuje zhotoviť dielo v rozsahu a za podmienok dohodnutých v tejto zmluve, v súlade s požiadavkami Objednávateľa a riadne a včas zhotovené dielo odovzdať objednávateľovi. Objednávateľ sa zaväzuje dokončené dielo prevziať a zaplatiť za jeho vykonanie cenu podľa platobných podmienok dohodnutých v tejto zmluve.
- 2.3 Zhotoviteľ sa zaväzuje zhotoviť Dielo v rozsahu podľa tejto Zmluvy, Výzvy na predkladanie ponúk, v rozsahu rozpočtu stavby, ktorý je prílohou č. 1 tejto zmluvy a v súlade so špecifickými podmienkami zákona č. 50/1976 Zb. o územnom plánovaní a stavebnom poriadku v znení neskorších predpisov. Na bezpečnosť a ochranu zdravia pri práci sa vzťahujú špecifické ustanovenia zákona č. 124/2006 Z. z. o bezpečnosti a ochrane zdravia pri práci a o zmene a doplnení niektorých zákonov v znení neskorších predpisov, nariadenie vlády Slovenskej republiky č. 392/2006 Z. z. o minimálnych bezpečnostných a zdravotných požiadavkách pri používaní pracovných prostriedkov, nariadenie vlády Slovenskej republiky č. 396/2006 Z. z. o minimálnych bezpečnostných a zdravotných požiadavkách na stavenisko, zákon č. 254/1998 Z. z. o verejných prácach; vyhláška č. 147/2013 Z. z., ktorou sa ustanovujú podrobnosti na zaistenie bezpečnosti a ochrany zdravia pri stavebných prácach a prácach s nimi súvisiacich a podrobnosti o odbornej spôsobilosti na výkon niektorých pracovných činností a iných platných právnych predpisov a technických noriem.
- 2.4 Zhotoviteľ potvrdzuje, že vykonal obhliadku stavebného objektu a v plnom rozsahu sa zoznámil s rozsahom a povahou diela, že sú mu známe technické a kvalitatívne podmienky realizácie diela a že disponuje takými kapacitami a odbornými znalosťami, ktoré sú k zhotoveniu diela potrebné.
- 2.5 Objednávateľ na obstaranie predmetu tejto zmluvy použil postup verejného obstarávania podľa § 117 zákona č. 343/2015 Z. z. o verejnom obstarávaní a o zmene a doplnení niektorých zákonov (ďalej len „zákon o verejnom obstarávaní“), ktorého úspešným uchádzačom sa stal Zhotoviteľ.
- 2.6 Miesto vykonania prác: Obchodná akadémia, Tehelná 4, Hlohovec, Tehelná 4, 920 01 Hlohovec.
- 2.7 Zákazka sa bude realizovať v plnom rozsahu za podmienky dostatočného finančného krytia zo strany objednávateľa.
Zákazka sa bude realizovať v dvoch etapách nasledovne:
1. etapa – realizácia časti diela v max. objeme dodávok a prác 100 000 EUR s DPH
2. etapa – zvyšná časť predmetu diela podľa disponibilných finančných prostriedkov objednávateľa, t.j. práce II. etapy budú realizované za podmienok dostatočného finančného krytia zo strany objednávateľa.
- 2.8 Objektom školy sa rozumie stavba súpisné číslo 1039.

III. KVALITA PREDMETU DIELA

- 3.1 Dielo musí byť zhotovené v zmysle čl. II., tejto zmluvy, nesmie mať žiadne vady a nedostatky brániace jeho riadnemu užívaniu alebo spôsobujúce rýchlejšie opotrebenie diela.

3.2 Zhotoviteľ realizujúci zmluvne dohodnuté práce je povinný dokladovať kvalitu vykonaných prác od začiatku po ukončenie diela dokumentmi:

- a) fotodokumentácia o vykonaných kontrolných činnostiach na častiach diela zakrytých v čase realizácie
- b) zápisy, protokoly a osvedčenia o vykonaných skúškach, certifikáty a vyhlásenia o zhode použitých materiálov,
- d) potvrdenia o odstránení väd a nedorobkov (ak boli zistené),
- e) preberací protokol o odovzdaní a prevzatí diela.

IV. CENA ZA DIELO

4.1 Cena za dielo je určená na základe výsledkov verejného obstarávania vyhláseného v zmysle zákona č. 343/2015 Z. z. o verejnom obstarávaní a o zmene a doplnení niektorých zákonov, a to nasledovne:

Cena bez DPH	114 516,00 €
DPH 20 %	22 903,20 €
<hr/>	
Cena za dielo celkom s DPH	137 419,20 €

(slovom: eur, centov)

- 4.2 Podrobná špecifikácia ceny za dielo s uvedením kvalitatívnych a dodacích podmienok je uvedená v prílohe č. 1 tejto zmluvy - rozpočet.
- 4.3 Zhotoviteľ potvrdzuje, že správne vyhodnotil a ocenil všetky práce, ktoré sú nevyhnutné pre riadne splnenie tejto zmluvy a že pri stanovení ceny uvedenej v tejto zmluve:
- a) oboznámil sa s miestom rekonštrukcie objektu školy,
 - b) preveril miestne podmienky na stavenisku,
 - c) zahrnul všetky technické a dodacie podmienky do kalkulácie cien v rozsahu uvedenom v tejto zmluve,
 - d) v dohodnutých zmluvných podmienkach sú uplatnené všetky požiadavky na riadne splnenie diela.
- 4.4 Cena za dielo uvedená v bode 4.1 zahŕňa všetky vykázané a ocenené práce a dodávky, odborné posudky, vyjadrenia, skúšky a ďalšie súvisiace práce, ktoré budú potrebné pri realizácii diela, alebo potrebné k prevzatí diela a jeho odovzdaníu do užívania.
- 4.5 Cena dohodnutá v bode 4.1 kryje náklady potrebné na dodržanie zmluvne dohodnutých kvalitatívnych, dodacích a platobných podmienok podľa tejto zmluvy a súťažných podkladov, a to najmä:
- a) technicko-kvalitatívnych parametrov uvedených v:
 - technických normách a predpisoch platných na území SR,
 - normách a technických podmienkach uvedených súťažných podkladoch,
 - b) podmienok realizácie diela ak sú potrebné:
 - vybudovanie, prevádzka, údržba a vypratanie zariadenia staveniska,
 - vykonanie kontrolných a preukazných skúšok materiálov, prvkov, strojov, zariadení a konštrukcií, s výnimkou prípravy a vykonania komplexného vyskúšania a garančných skúšok,
 - náklady na odvoz a poplatky za uloženie vzniknutého odpadu,
 - náklady na zriadenie a používanie telefónu, faxu a internetu pre potreby výstavby,
 - náklady na osvetlenie staveniska a jednotlivých pracovísk,

- náklady na stráženie staveniska a stavby,
 - náklady súvisiace s bezpečnosťou a ochranou zdravia pri práci počas výstavby,
 - náklady na zaistenie bezpečnosti technických zariadení počas výstavby,
 - náklady vynaložené na požiarnu ochranu v priebehu výstavby,
 - poistenie diela,
 - colné a dovozné poplatky,
 - náklady na vlastnú vodorovnú a zvislú dopravu,
 - náklady na zabezpečenie vykonávania stavebných prác v nepriaznivom počasí,
 - náklady na udržiavanie čistoty a poriadku na stavenisku a v jeho bezprostrednom okolí
 - náklady spojené s vypracovaním plánu užívania verejných prác
- 4.6 Zhotoviteľ sa nemôže dovoľávať a uplatňovať nároky na zvýšenie ceny diela z dôvodu realizácie navyše prác v prípadoch:
- a) vlastných chýb,
 - b) nepochopenia súťažných podkladov,
 - c) nedostatkov riadenia a koordinácie činnosti pri príprave a realizácii diela,
 - d) nedostatočnej prípravy projektu
 - e) zvýšenia cien dodávok a prác pre stavbu, okrem prípadov riešených v tejto zmluve.
- 4.7 Ako podklady pre ocenenie diela, z ktorých vyplýva rozsah prác a charakteristické špecifikácie dodávok, boli predložené súťažné podklady s výkazom výmer.
- 4.8 Ak Zhotoviteľ neocení niektorú položku v rozpočte alebo zmenil jej množstvo oproti výkazu výmer, má sa za to, že cenový rozdiel je zahrnutý v iných sadzbách a cenách ostatných položiek ponukovej ceny zhotoviteľa, a preto nemá nárok na úhradu.
- 4.9 Objednávateľ je oprávnený v priebehu realizácie Diela redukovať rozsah prác, prípadne zmenu materiálov oproti predmetu diela v súťažných podkladoch v rozsahu, ktorý je v súlade so zákonom o verejnom obstarávaní.
- 4.10 Objednávateľ je oprávnený i v priebehu realizácie Diela požadovať zámenu materiálu a zhotoviteľ je viazaný na tieto zmeny pristúpiť. Požiadavky na zmenu materiálu musia byť predložené písomnou formou. Zhotoviteľ má právo na úhradu preukázateľných nákladov vynaložených na zabezpečenie pôvodne uvažovaného materiálu pre zhotovenie diela, pokiaľ k zámene dôjde až počas zabudovania materiálov. Uvedené skutočnosti musia byť odsúhlasené zástupcom Objednávateľa oprávneného na jednanie vo veciach technických uvedených v čl.1 bode 1.
- 4.11 Bez písomného súhlasu Objednávateľa nemôžu byť pri realizácii diela použité iné materiály a zariadenia. Zhotoviteľ zodpovedá za to, že pri realizácii diela nepoužije materiál, o ktorom je v dobe jeho zabudovania známe, že je škodlivý, resp. je po záručnej dobe, alebo vykazuje iné vady a nedostatky.

V. ČAS PLNENIA

5.1 Zhotoviteľ sa zaväzuje zhotoviť Dielo podľa čl. II. tejto zmluvy v nasledovných termínoch,

I. etapa - Termín začatia prác: do 5 dní odo dňa nadobudnutia účinnosti zmluvy. Termín ukončenia časti Diela aj s vypratáním staveniska: 50 dní od začatia prác

II. etapa - Termín začatia prác: podľa disponibilných finančných prostriedkov objednávateľa, zápisom v stavebnom denníku, potvrdeným oboma zmluvnými stranami. Termín ukončenia diela: najneskôr do 31.08.2019

5.2 Zhotoviteľ je povinný bez meškania písomne informovať Objednávateľa o vzniku akejkoľvek udalosti, ktorá bráni alebo sťažuje realizáciu predmetu diela s dôsledkom na omeškanie s plnením alebo predĺženie termínu plnenia podľa bodu 5.1.

- 5.3 V prípade, že Zhotoviteľ bude v omeškaní s plnením pracovných postupov z dôvodov spočívajúcich na jeho strane o 5 a viac pracovných dní a zároveň neinformuje Objednávateľa podľa bodu 5.2, považuje sa toto omeškanie alebo nesplnenie povinnosti za podstatné porušenie zmluvy a Objednávateľ je oprávnený uplatniť voči Zhotoviteľovi sankcie v zmysle čl. IX. tejto zmluvy, ako aj odstúpiť od zmluvy.
- 5.4 Dodržanie termínu podľa bodu 5.1 je podmienené riadnym a včasným spolupôsobením Objednávateľa dohodnutým v tejto zmluve. V prípade, že zavinením Objednávateľa došlo k prerušeniu vykonávania diela, lehota na zhotovenie diela sa predlžuje o dobu, na ktorú bola realizácia diela prerušená.
- 5.5 V prípade, že Zhotoviteľ mešká so zhotovením a odovzdaním diela podľa ods. 5.1, má Objednávateľ právo žiadať náhradu škody, pričom mu vzniká právo na odstúpenie od zmluvy.

VI. PLATOBNÉ PODMIENKY

- 6.1 Úhrada ceny za dielo bude vykonaná na základe týchto platobných dokladov:
- a) mesačných čiastkových faktúr a
 - b) konečnej faktúry.
- 6.2 Zhotoviteľ raz mesačne k poslednému dňu v mesiaci zostaví Súpis vykonaných prác, ktoré ocení podľa položiek uvedených v rozpočte (príloha č. 1). K súpisu vykonaných prác sa vyjadrí do 5 pracovných dní za Objednávateľa osoba oprávnená na jednanie vo veciach technických uvedená v čl. I bod 1. Ak má súpis vady, vráti ho Zhotoviteľovi na prepracovanie. Ak sa objednávateľ k súpisu vykonaných prác nevyjadrí do 5 pracovných dní, má sa za to, že s obsahom súpisu súhlasí.
- 6.3 Zhotoviteľ má právo po odsúhlasení Súpisu vykonaných prác podľa bodu 6.2 vystaviť čiastkovú faktúru na sumu zodpovedajúcu vykonaným prácam. Prílohou predmetnej čiastkovej faktúry bude príslušný Objednávateľom odsúhlasený Súpis vykonaných prác. Úhrada čiastkovej faktúry neznamená prevzatie príslušnej časti prác Objednávateľom, keďže dielo sa bude odovzdávať ako celok najneskôr v termíne uvedenom v čl. 5 ods. 5.1. Každé čiastkové plnenie sa považuje za samostatné zdaniteľné plnenie Zhotoviteľa. Objednávateľ si vyhradzuje právo uhradiť iba práce a dodávky zrealizované a písomne odsúhlasené v Súpise vykonaných prác.
- 6.4 Zhotoviteľ sa zaväzuje, že bude svoje práce vyúčtovať overiteľným spôsobom, faktúry budú vystavené prehľadne na základe Súpisu vykonaných prác písomne potvrdených zástupcom Objednávateľa oprávneného na jednanie vo veciach technických uvedenom v čl.1 bod 1.
- 6.5 Konečná faktúra predstavuje celkové finančné vysporiadanie diela. Zhotoviteľovi vzniká právo vystaviť konečnú faktúru dňom podpísania Protokolu o odovzdaní a prevzatí diela bez väd a nedorobkov. V konečnej faktúre budú vysporiadané všetky záväzky Objednávateľa uhradiť cenu diela. Prílohami ku konečnej faktúre sú Protokol o odovzdaní a prevzatí diela a súpis všetkých Objednávateľom už uhradených faktúr. Pri konečnej fakturácii budú z celkovej ceny diela odpočítané skôr zaplatené sumy z titulu čiastkových faktúr.
- 6.6 Objednávateľ si vyhradzuje právo z celkovej faktúry:
- odúčtovať všetky zmluvné pokuty, ktoré Zhotoviteľovi vzniknú prípadným nedodržaním zmluvných podmienok.
- 6.7 Splatnosť faktúr je 30 dní odo dňa ich doručenia Objednávateľovi. Zhotoviteľ vyhotoví faktúry v 2 origináloch. Jednotlivé čiastkové faktúry aj konečná faktúra musia obsahovať náležitosti daňového dokladu. Faktúra musí mať obsah v zmysle ustanovení § 3a ods. 1 zákona č. 513/1991 Zb. Obchodného zákonníka v znení neskorších predpisov (ďalej len „Obchodný zákonník“).

- 6.8 Ak faktúra nebude úplná alebo bude obsahovať nesprávne údaje vrátane príloh k faktúre, bude takáto faktúra Zhotoviteľovi vrátená. Zhotoviteľ je povinný predložiť novú faktúru, v tomto prípade sa lehota splatnosti faktúry bude odvíjať od termínu predloženia novej faktúry.
- 6.9 Súčet cien fakturovaných čiastkovými faktúrami a ceny konečnej faktúry nesmie presiahnuť cenu za dielo celkom podľa čl. IV ods. 4.1. tejto zmluvy.

VII. PODMIENKY ZHOTOVENIA DIELA

7.1 Odovzdanie staveniska

- 7.1.1 Objednávateľ odovzdá Zhotoviteľovi stavenisko najneskôr v deň začatia prác, a to na základe riadne (oboma zmluvnými stranami) podpísaného Protokolu o odovzdaní a prevzatí staveniska resp. zápisom do stavebného denníka. Objednávateľ Zhotoviteľovi odovzdá taktiež potrebnú dokumentáciu (napr. súťažné podklady, výkaz výmer).
- 7.1.2 Bezdôvodné odmietnutie prevzatia staveniska zo strany Zhotoviteľa sa považuje za podstatné porušenie zmluvy.

7.2 Povinnosti a spolupôsobenie Objednávateľa

- 7.2.1 Objednávateľ je povinný sledovať obsah stavebného denníka a k zápisom v ňom uvedených sa vyjadriť do 3 pracovných dní, inak sa má za to, že s obsahom zápisu súhlasí.
- 7.2.2 Objednávateľ je oprávnený kontrolovať dielo v každom stupni jeho zhotovovania. Ak pri kontrole zistí, že Zhotoviteľ porušuje svoje povinnosti, má právo žiadať, aby Zhotoviteľ odstránil vady vzniknuté vadným zhotovovaním diela a ďalej ho zhotovoval riadne. V prípade, že Zhotoviteľ v primeranej dobe dohodnutej v stavebnom denníku nevyhoví týmto požiadavkám Objednávateľa, považuje sa to za podstatné porušenie zmluvy.
- 7.2.3 Objednávateľ je oprávnený kontrolovať priebeh stavebných prác, dodávateľský systém i dodržiavanie technológie postupov stavby a všeobecných pravidiel bezpečnosti práce (o. i. alkohol, bezpečnostné opatrenia a pod.).

7.3 Povinnosti zhotoviteľa

- 7.3.1 Zhotoviteľ je povinný viesť stavebný denník, do ktorého bude zapisovať všetky skutočnosti rozhodujúce pre zhotovenie diela, najmenej však v rozsahu ustanovenom v pokynoch pre vedenie stavebných denníkov vydaných MV SR a Zväzom stavebných podnikateľov Slovenska a zákonom č. 50/1976 Zb. o územnom plánovaní a stavebnom poriadku v znení neskorších predpisov a predkladať stavebný denník osobe oprávnenej za Objednávateľa na jednanie vo veciach technických uvedenej v bode 1. Čl. I tejto zmluvy.
- 7.3.2 Súčasne je Zhotoviteľ povinný zabezpečiť podrobnú fotodokumentáciu stavebných prác a odovzdať ju na požiadanie Objednávateľovi v elektronickej podobe na CD nosiči aj počas realizácie stavebných prác.
- 7.3.3 Zhotoviteľ je povinný dodržiavať pokyny týkajúce sa diela dané mu Objednávateľom počas zhotovovania diela.
- 7.3.4 Zhotoviteľ je povinný v priebehu realizácie diela zvolávať podľa potreby pracovné a kontrolné porady za účasti povereného zástupcu Objednávateľa a z kontrolných porád spísať záznam, ktorý predloží na overenie zástupcovi Objednávateľa podľa čl. I. bod 1. a následne do 3 dní doručí všetkým účastníkom.

- 7.3.5 Ak pri zhotovovaní diela má dôjsť k zakrytiu vykonaných činností alebo častí diela, je Zhotoviteľ povinný vyzvať najmenej 3 dni vopred Objednávateľa na kontrolu realizovaného diela pred zakrytím písomne v stavebnom denníku, ako aj výzvou zaslanou elektronickou poštou. Z dôvodu operatívosti v zápise oznámi vopred predpokladaný deň a hodinu kontroly zakrývaných prác.
- 7.3.6 Zhotoviteľ je v súlade s § 551 Obchodného zákonníka povinný bez zbytočného odkladu upozorniť na nevhodnú povahu alebo vadu vecí, podkladov alebo pokynov daných mu Objednávateľom na vyhotovenie diela, ak Zhotoviteľ mohol vzhľadom na odbornú spôsobilosť túto nevhodnosť zistiť.
- 7.3.7 Ak Zhotoviteľ zistí skryté prekážky na mieste zhotovenia diela, ktoré mu bránia zhotoviť dielo riadne, je povinný ihneď takéto prekážky oznámiť Objednávateľovi a ak sa nedajú odstrániť, navrhnúť Objednávateľovi zmenu diela.
- 7.3.8 Zhotoviteľ je povinný zabezpečiť dielo proti krádeži a poškodeniu. Zhotoviteľ znáša nebezpečenstvo škody na zhotovovanom diele do doby písomného odovzdania diela Objednávateľovi. Zhotoviteľ na vlastné náklady zabezpečí oplotenie staveniska, zabezpečí jeho funkčnosť po celú dobu výstavby a zabezpečí čistotu komunikácie po výjazde vozidla zo stavby. Zhotoviteľ je povinný zabezpečiť i poistenie stavby na dobu realizácie stavebného diela.
- 7.3.9 Zhotoviteľ v plnom rozsahu zodpovedá za bezpečnosť a ochranu zdravia všetkých osôb v priestore staveniska a v ochrannej zóne staveniska na verejnom priestranstve, vykoná také bezpečnostné opatrenia, aby nedošlo k ohrozeniu osôb v okolí staveniska na verejnom priestranstve.
Zhotoviteľ zabezpečí vo svojej réžii pracovníkov osobnými ochrannými pomôckami pre ochranu zdravia.
Odborné práce musia byť vykonané len pracovníkmi Zhotoviteľa alebo jeho dodávateľov, ktorí majú príslušnú kvalifikáciu na vykonanie týchto prác a sú odborne zaškolení na špecializované práce.
V prípade použitia otvoreného ohňa pri svojej činnosti je Zhotoviteľ povinný zabezpečiť požiarneho dozoru počas realizácie prác a po dobu 8 hodín po skončení práce s otvoreným ohňom.
- 7.3.10 Zhotoviteľ nesmie počas výstavby znížiť štandard, rozsah, kvalitu, životnosť a akosť dodávok stavebných materiálov, dodávok a postupov, či iných dodaných výrobkov, ktoré budú tvoriť súčasť stavby.
- 7.3.11 Zhotoviteľ je povinný počas realizácie plne rešpektovať všeobecné technické požiadavky a obchodné podmienky stavebných prác a zhotoviť stavbu i jednotlivé práce a postupy v súlade s nimi. Zhotoviteľ sa zaväzuje akceptovať záväznosť všetkých slovenských technických noriem, vyhlášok a predpisov, ktoré sa týkajú predmetného diela. Všetky použité materiály a výrobky pri realizácii prác musia mať certifikát o preukázaní zhody platný pre Slovenskú republiku.
- 7.3.12 Zhotoviteľ bude udržiavať všetky nástroje, zariadenia, stroje, lešenie a pod., potrebné na realizáciu predmetu zmluvy, v náležitom technickom stave, bude udržiavať všestranný poriadok na mieste realizácie predmetu zmluvy a zabezpečí koordináciu svojich poddodávateľov.
- 7.3.13 Zhotoviteľ sa zaväzuje, že pri uskutočňovaní diela nepoužije materiály, prvky, stroje, zariadenia alebo konštrukcie, ktoré sú chránené patentovými alebo autorskými právami, bez súhlasu oprávnených osôb. V opačnom prípade znáša Zhotoviteľ všetky dôsledky z toho vyplývajúce.
- 7.3.14 Prípadnú zmenu poddodávateľa je Zhotoviteľ povinný v predstihu písomne odsúhlasiť so zástupcom Objednávateľa uvedeným v čl. I. ods. 1 tejto zmluvy. Bez odsúhlasenej zmeny môže Objednávateľ zastaviť stavebné práce, prípadne pokladať neodsúhlasenú zmenu poddodávateľa za podstatné porušenie zmluvných vzťahov.

- 7.3.15 Stavenisko, ochranné pásmo staveniska a všetky dotknuté vstupy musia byť zabezpečené tak, aby nedošlo k ohrozeniu tretích osôb.
- 7.3.16 Zhotoviteľ je povinný spolupracovať s projektantom pri spracovaní plánu užívania verejnej práce tak, aby počas jej užívania nedošlo k ohrozeniu osôb, majetku alebo jej poškodeniu, prípadne k predčasnému opotrebovaniu; plán užívania obsahuje pravidlá užívania, technických prehliadok, údržby a opráv.
- 7.3.17 Zhotoviteľ vyhlasuje, že v čase podpisu zmluvy má splnené povinnosti, ktoré mu vyplývajú zo zákona č. 315/2016 Z. z. o registri partnerov verejného sektora a o zmene a doplnení niektorých zákonov v znení neskorších predpisov. V prípade, ak sa budú na strane Zhotoviteľa ako zmluvnej strany podieľať viaceré subjekty, podmienku podľa predchádzajúcej vety musia splniť všetky tieto subjekty.

VIII.

ODOVZDANIE A PREVZATIE DIELA

- 8.1 Zhotoviteľ je povinný odovzdať riadne a včas zhotovené dielo Objednávateľovi najneskôr v termíne uvedenom v čl. V ods. 5.1, o čom sa vyhotoví Protokol o odovzdaní a prevzatí diela, ktorý podpíšu zástupcovia oboch zmluvných strán. Pripravenosť na odovzдание je Zhotoviteľ povinný oznámiť Objednávateľovi písomne najmenej 5 dní vopred.
- 8.2 Protokol o odovzdaní a prevzatí diela Zhotoviteľ vyhotoví v 4 origináloch v slovenskom jazyku, podpísaný bude oboma zmluvnými stranami. Protokol bude minimálne obsahovať údaje o Objednávateľovi a Zhotoviteľovi, opis a špecifikáciu odovzdávaného diela, prípadne prílohy podľa uváženia Zhotoviteľa, pričom protokol musí jasne preukázať, že dielo bolo zhotovené a dodané podľa požiadaviek tejto zmluvy a jej príloh. Tri originály protokolu sú určené pre Objednávateľa a jeden originál pre Zhotoviteľa. Za Objednávateľa prevezme dielo Mgr. Katarína Turzová.
- 8.3 Súčasne s odovzdaním diela odovzdá Zhotoviteľ Objednávateľovi doklady:
- a) zápisy o vykonaných kontrolných činnostiach na častiach diela zakrytých v čase realizácie,
 - b) osvedčenia o akosti použitých materiálov,
 - c) kópiu zo stavebného denníka,
 - d) potvrdenia o odstránení väd a nedorobkov (ak boli zistené),
 - e) preberací protokol o odovzdaní a prevzatí diela
 - f) plán užívania verejných prác
- 8.4 V prípade, že pri odovzdaní nebude odovzdaný niektorý z uvedených dokladov, má sa za to, že dielo má vady.
- 8.5 Zhotoviteľ je povinný pri odovzdaní a prevzatí diela dielo odovzdať vyčistené od zvyškov materiálov tak, aby bolo možné dielo riadne prevziať a užívať.
- 8.6 Zhotoviteľ je povinný ku dňu odovzдания a prevzatia diela uviesť do pôvodného stavu terénne úpravy v okolí objektu, ak počas realizácie prác došlo k ich poškodeniu.
- 8.7 Ak pri preberaní diela Objednávateľ zistí, že dielo má vady, dielo neprevezme a spíše so Zhotoviteľom zápis o zistených vadách, spôsobe a termíne ich odstránenia. Zhotoviteľ má povinnosť odovzdať dielo bezodkladne po odstránení zistených väd, najneskôr v termíne určenom v zápise.
- 8.8 Dokladom o splnení predmetu zmluvy Zhotoviteľom je protokol o odovzdaní a prevzatí diela, ktorého návrh pripraví Zhotoviteľ.

IX.

SANKCIE

- 9.1 Zhotoviteľ je povinný zaplatiť zmluvnú pokutu vo výške:

- 0,05 % z dohodnutej ceny diela s DPH za každý deň omeškania v prípade, ak nedodrží termín odovzdania diela dohodnutý v bode 5.1 tejto zmluvy,
 - 332,- EUR za každý aj začatý týždeň omeškania, ak nevypratal stavenisko v lehote podľa bodu 5.1 tejto zmluvy.
 - 0,05 % z dohodnutej ceny diela s DPH za každý deň v prípade omeškania s odstránením väd diela v zmysle bodu 10.9 Zmluvy
- 9.2 V prípade omeškania Objednávateľa s úhradou platieb čiastkových faktúr alebo platby konečnej faktúry, má Zhotoviteľ nárok na úrok z omeškania vo výške podľa príslušných právnych predpisov z dlžnej sumy za každý deň omeškania.

X. ZODPOVEDNOSŤ ZA VADY, ZÁRUKA ZA KVALITU

- 10.1 Zhotoviteľ zodpovedá za to, že dielo bude zhotovené riadne a včas, s maximálnou odbornou starostlivosťou, v súlade s touto zmluvou, verejným obstarávaním a všeobecne záväznými právnymi predpismi a pokynmi Objednávateľa a bude mať vlastnosti dohodnuté v tejto zmluve.
- 10.2 Dielo má vady, ak:
- a) nezodpovedá požiadavkám dohodnutým v tejto zmluve, príslušným STNEN a záväzným predpisom
 - b) vykazuje nedorobky, t. j. nie je vykonané v celom rozsahu,
 - c) vykazuje vady v dokladoch nevyhnutných na užívanie podľa bodu 8.3,
 - d) má právne vady v zmysle § 559 Obchodného zákonníka, alebo je dielo zaťažené inými právami tretích osôb.
- 10.3 Zhotoviteľ nezodpovedá za vady, ktoré boli priamo spôsobené použitím podkladov alebo vecí prevzatých od Objednávateľa a Zhotoviteľ ani pri vynaložení všetkej starostlivosti nemohol zistiť ich nevhodnosť, prípadne na ňu písomne upozornil Objednávateľa v súlade s čl. VII ods. 7.3. bod 7.3.7 zmluvy, ale ten na ich použití trval.
- 10.4 Za skryté vady, ktoré Objednávateľ nemohol zistiť pri odovzdaní a prevzatí diela zodpovedá Zhotoviteľ počas **5 rokov** od odovzdania diela Objednávateľovi podľa § 562 ods. 2 písm. c) Obchodného zákonníka.
- 10.5 Záručná doba na dielo, ktoré je predmetom tejto zmluvy, je **5 rokov**. Záručná doba začína plynúť dňom protokolárneho prevzatia diela Objednávateľom a neplynie v čase, kedy Objednávateľ nemohol dielo užívať pre vady, za ktoré zodpovedá Zhotoviteľ.
- 10.6 Zárukou Zhotoviteľ preberá záväzok, že predmet diela bude počas záručnej doby spôsobilý na použitie na dohodnutý účel a zachová si dohodnuté vlastnosti a kvalitu v zmysle tejto zmluvy.
- 10.7 V prípade zabezpečenia poddodávok Zhotoviteľom začína záručná doba plynúť dňom odovzdania diela Objednávateľovi.
- 10.8 Objednávateľ sa zaväzuje, že oprávnenú reklamáciu vady diela uplatní bezodkladne po jej zistení telefonicky, prípadne e-mailom a následne písomnou formou.
- 10.9 Zhotoviteľ sa zaväzuje začať s odstraňovaním väd diela ním zavinených ihneď po prijatí reklamácie podľa bodu 10.8 a vady bezodplatne odstrániť v čo najkratšom čase, ktorého dĺžku dohodnú zmluvné strany písomne. O odstránení vady diela spíšu zmluvné strany zápis, v ktorom uvedú:
- Mená zástupcov zmluvných strán
 - Dátum odstránenia vady
 - Podpis a rozsah vady a spôsob jej odstránenia
 - Dátum začatia a ukončenia prác na odstránení vady
 - Celková doba trvania vady od jej oznámenia do odstránenia
 - Vyjadrenia, či vada bránila riadnemu užívaniu diela
 - Podpisy oprávnených zástupcov zmluvných strán.
- 10.10 V prípade, že budú zistené také vady diela, ktoré budú mať za následok zvýšenie jeho

ceny alebo zníženie technických parametrov a kvality, považuje sa to za podstatné porušenie zmluvy, v dôsledku ktorého vzniká Objednávateľovi právo na zľavu z dohodnutej ceny diela vo výške 20 % z dodávok a prác, ktorých sa vada týka. Týmto ustanovením nie je dotknuté právo Objednávateľa na náhradu škody a odstúpenie od zmluvy.

XI. ZODPOVEDNOSŤ ZA ŠKODU

- 11.1 Zhotoviteľ zodpovedá za škodu, ktorá vznikne Objednávateľovi alebo tretej osobe v dôsledku porušenia jeho povinností vyplývajúcich z tejto zmluvy alebo v dôsledku porušenia všeobecne záväzných právnych predpisov.
- 11.2 V prípade vzniku škody porušením povinností vyplývajúcich z tejto zmluvy ktorejkoľvek zmluvnej strane má druhá strana nárok na náhradu vzniknutej škody.

XII. PRECHOD VLASTNÍCTVA A NEBEZPEČENSTVO ŠKODY

- 12.1 Vlastníkom diela počas jeho realizácie je Objednávateľ.
- 12.2 Stavebný materiál a zariadenia potrebné na zhotovenie diela zabezpečuje Zhotoviteľ. Kúpna cena týchto vecí je súčasťou ceny za dielo celkom podľa bodu 4.1 tejto zmluvy. Zhotoviteľ zostáva vlastníkom týchto vecí až do ich pevného zabudovania do stavby s výnimkou zariadení uhradených Objednávateľom pred ich zabudovaním.
- 12.3 Nebezpečenstvo škody na diele ako i na veciach a materiáloch potrebných na zhotovenie diela znáša Zhotoviteľ až do protokolárneho prevzatia diela Objednávateľom.

XIII. OSTATNÉ USTANOVENIA

- 13.1 Zmluvné strany sa dohodli, že všetky skutočnosti, ktoré sa v súvislosti s plnením tejto zmluvy o druhej strane dozvedia, sa považujú za obchodné tajomstvo podľa § 17 Obchodného zákonníka.
- 13.2 Zhotoviteľ sa zaväzuje pri plnení predmetu tejto zmluvy dodržiavať ustanovenia Vyhlášky č. 374/1990 Zb. v znení neskorších predpisov o bezpečnosti práce a technických zariadení pri stavebných prácach.

XIV. ZMENA ZMLUVY

- 14.1 Ak Objednávateľ požaduje zmenu zmluvy, zmluvné strany dohodli nasledovný postup:
- 14.1.1 Objednávateľ vystaví požiadavku na zmenu zmluvy a Zhotoviteľovi ju predloží písomne prostredníctvom Zmenového listu s ocenením jednotlivých prác.
- 14.1.2 Zhotoviteľ v lehote do 10 pracovných dní odo dňa doručenia požiadavky na zmenu zmluvy, respektíve v inej primeranej lehote dohodnutej zmluvnými stranami v

závislosti od rozsahu požadovanej zmeny, vykoná ocenenie zmeny zmluvy požadovanej Objednávateľom. Pri ocenení zmeny zmluvy postupuje Zhotoviteľ nasledovne:

- a) pri položkách, ktoré sa vyskytovali v rozpočte, bude používať jednotkové ceny z rozpočtu, ktorý je súčasťou pôvodnej zmluvy,
- b) pri položkách, ktoré sa v rozpočte nevyskytovali, predloží Zhotoviteľ v prílohe kalkuláciu ceny,
- c) v prípade, že kalkulácia ceny nebude predložená alebo nedôjde k dohode, budú práce ocenené pomocou smerných orientačných cien, odporúčaných firmou CENEKON na obdobie, v ktorom budú práve vykonávané, znížené o 20%,
- d) nezrealizované práce budú odpočítavané v jednotkových cenách v zmysle rozpočtu.

14.1.3 Objednávateľ v lehote do 5 dní odo dňa doručenia ocenenia zmeny zmluvy resp. v inej primeranej lehote dohodnutej zmluvnými stranami v závislosti od rozsahu požadovanej zmeny, rozhodne či trvá na vykonaní zmeny zmluvy alebo zmenu zamietne.

14.1.4 V prípade, že Objednávateľ súhlasí s ocenením zmeny zmluvy, táto bude oboma zmluvnými stranami písomne uzavretá vo forme dodatku k zmluve.

- 14.2 Zhotoviteľ je oprávnený vystaviť faktúru za podmienok uvedených v článku VI. tejto zmluvy o dielo a na základe zmeny zmluvy a Objednávateľ je potom povinný takto vystavenú faktúru Zhotoviteľovi uhradiť v súlade s podmienkami dohodnutými v zmluve o dielo.
- 14.3 V prípade, ak rozsah zmien požadovaných dodatočne Objednávateľom má vplyv na termín výstavby, sú zmluvné strany oprávnené pristúpiť ku zmene termínu výstavby, za podmienky, že budú dodržané ustanovenia zákona o verejnom obstarávaní.
- 14.4 V prípade, že zmenu diela bude požadovať Zhotoviteľ, postupujú zmluvné strany analogicky podľa odseku 14.1 a nasl. tohto článku zmluvy.
- 14.5 Navyiac práce požadované zo strany Zhotoviteľa môžu byť realizované len na základe zmeny zmluvy vo forme písomne uzatvoreného dodatku k zmluve o dielo, v opačnom prípade Objednávateľovi nevzniká povinnosť vykonané navyiac práce zaplatiť. Dodatok k zmluve odsúhlasený oboma zmluvnými stranami bude podkladom pre zmenu celkovej ceny diela podľa tejto zmluvy v znení dodatkov a bude oprávňovať Zhotoviteľa k uplatňovaniu ceny za navyiac práce vo faktúre v zmysle odseku 14.2.

XV. ODSTÚPENIE OD ZMLUVY

- 15.1 Ak sa porušenie povinnosti zmluvnou stranou považuje v zmysle tejto zmluvy alebo v zmysle § 345 Obchodného zákonníka za podstatné porušenie zmluvy, môže oprávnená strana od zmluvy odstúpiť, pokiaľ to oznámi písomne druhej zmluvnej strane bez zbytočného odkladu, najneskôr však do 15 dní po tom, ako sa o porušení dozvedela.
- 15.2 Pre určenie lehoty uvedenej v bode 15.1 je rozhodujúci dátum dňa doručenia oznámenia.
- 15.3 Ak oprávnená strana oznámi druhej strane, že na splnení zmluvných povinností naďalej trvá, alebo ak nevyužije právo v lehote podľa bodu 15.1 od zmluvy odstúpiť, môže od zmluvy odstúpiť len spôsobom pre nepodstatné porušenie zmluvy v zmysle § 346 Obchodného zákonníka.
- 15.4 Ak oprávnená strana v lehote na odstúpenie od zmluvy podľa bodu 15.1 stanoví na dodatočné plnenie dodatočnú lehotu, vzniká jej právo odstúpiť od zmluvy po uplynutí dodatočnej lehoty rovnakým spôsobom, ako je uvedený v bode 15.1.

- 15.5 Odstúpením od zmluvy zmluva zaniká dňom doručenia prejavu vôle oprávnenej strany druhej zmluvnej strane.
- 15.6 Odstúpením od zmluvy zanikajú všetky práva a povinnosti zmluvných strán okrem nárokov na náhradu škody, nárokov na dovtedy uplatnené zmluvné resp. zákonné sankcie a nárokov vyplývajúcich z ustanovení tejto zmluvy o poskytovaní záruky a zodpovednosti za vady za časť diela, ktorá bola do odstúpenia od zmluvy zrealizovaná.
- 15.7 Vysporiadanie pohľadávok z titulu odstúpenia od zmluvy:
- časť diela zhotovená do odstúpenia od zmluvy zostáva vlastníctvom Objednávateľa,
 - zmluvné strany sú povinné vzájomne vysporiadať svoje záväzky a pohľadávky

XVI. ZÁVEREČNÉ USTANOVENIA

- 16.1 Na vzťahy medzi zmluvnými stranami neupravené touto zmluvou sa vzťahujú príslušné ustanovenia Obchodného zákonníka a ostatné všeobecne záväzné predpisy platné v Slovenskej republike.
- 16.2 Zmluvu je možné doplniť alebo zmeniť obojstranne odsúhlasenými dodatkami podpísanými oprávnenými zástupcami oboch zmluvných strán a len v súlade s podmienkami a obmedzeniami stanovenými zákonom č. 343/2015 Z .z. o verejnom obstarávaní v znení neskorších predpisov
- 16.3 Obidve zmluvné strany prehlasujú, že sa oboznámili s obsahom tejto zmluvy, že nebola dohodnutá v tiesni ani za inakšie nevýhodných podmienok a že ju uzavreli z vlastnej vôle, určite, vážne a zrozumiteľne.
- 16.4 Táto zmluva je vyhotovená v štyroch vyhotoveniach. Objednávateľ dostane dve vyhotovenia a Zhotoviteľ dve vyhotovenia.
- 16.5 Neoddeliteľnou súčasťou zmluvy sú:
Príloha č. 1: Rozpočet stavby
- 16.6 Zmluva nadobúda platnosť dňom podpisu oboma zmluvnými stranami a účinnosť dňom nasledujúcim po dni jej zverejnenia v zmysle zákona č.211/2000 Z. z. o slobodnom prístupe k informáciám a o zmene a doplnení niektorých zákonov v znení neskorších predpisov.

V Hlohovci, dňa: 04.03. 2019

V Hlohovci, dňa : 04.03.2019

OKNA HC s.r.o.
Tehelná 31, 920 01 Hlohovec
IČO: 47 808 888, DIČ: 2024102344

Za Zhotoviteľa:

OBCHODNÁ AKADEMIA
Tehelná 4
HLOHOVEC

Za Objednávateľa:

Špecifikácia okien a dverí

Objednávateľ: Obchodná akadémia Hlohovec, Tehelná 4, 920 01 Hlohovec

IČO:

Spracoval: Lubomír Valkovič

Dátum: 20.12.2018

OKNA HC s.r.o. ičo:47 808 888 SK2024102344 Platca DPH
Hlohovec, Tehelna 31 920 01

Pre všetky okná a dvere je navrhovaný Rám 7 - komorový,

Salamander 76mm

Kovanie MACO

Sklo k-0,6

Položka: 1 Výrobok c.: OSP priecnik SKLOPKA

Pocet: 26 ks

Rám: zasklievacia lišta Biela

rám Biela 70mm

Krídlo: krídlo Biela

Výpln: 1 CLIMATOP Plus trojsklo K=0,6

2 CLIMATOP Plus trojsklo K=0,6

Doplň.: Parapet ext. AL 1 mm 225 x 26,0 ks

Parapet interiérový 300 x 26,0 ks

Krytka ext. parapetu PVC x 52,0 ks

Krytka int. parapetu x 52,0 ks

Žalúzie retiazkové x 26,0 ks

Žalúzie retiazkové x 26,0 ks

Cena doplnkov:	1250,00
----------------	---------

Cena s doplnkami:	
-------------------	--

Cena komplet za 26 ks :	6630,00
-------------------------	---------

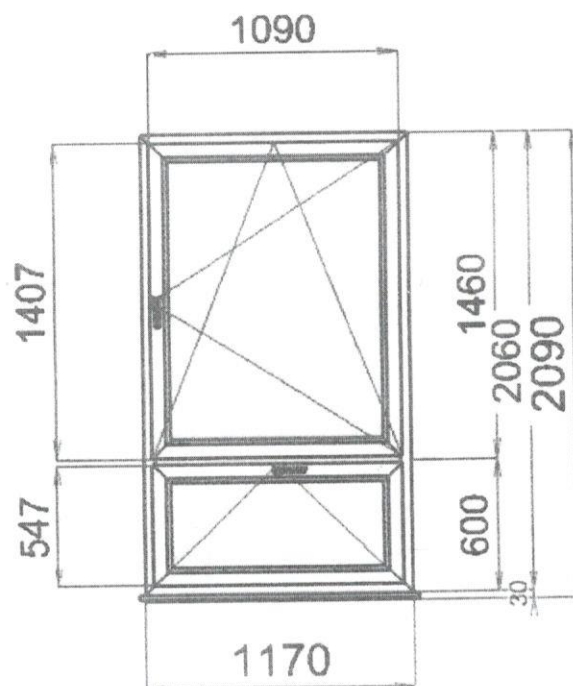

Položka: 2 Výrobok c.: OSP

Pocet: 4 ks

Rám: zasklievacia lišta Biela

rám Biela 70mm

Krídlo: krídlo Biela

Výpln: 1 CLIMATOP Plus trojsklo K=0,6

Dubová kôra círa vonkajšia

Pocet kusov: 4 Cena za ks:

Doplň.: Parapet ext. AL 1 mm 225 x 4,0 ks

Parapet interiérový 300 x 4,0 ks

Krytka ext. parapetu PVC x 8,0 ks

Krytka int. parapetu x 8,0 ks

Cena doplnkov:	95,00
Cena s doplnkami:	
Cena komplet za 4 ks :	672,00

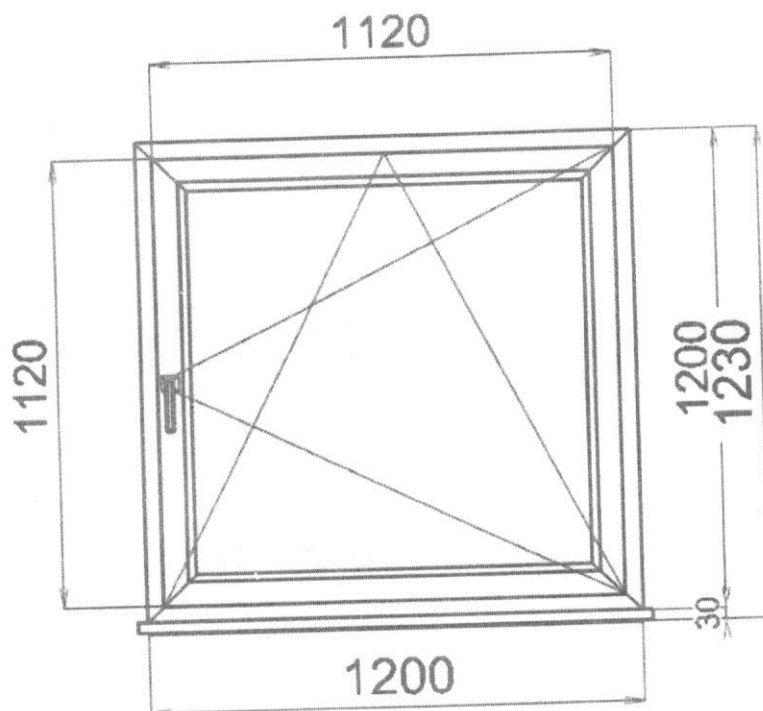

Položka: 3 Výrobok c.: Okná

Pocet: 43 ks

Rám: zasklievacia lišta Biela

rám Biela 70mm

Krídlo: krídlo Biela

Výpln: 1 CLIMATOP Plus trojsklo K=0,6

2 CLIMATOP Plus trojsklo K=0,6

Dopln.: Parapet ext. AL 1 mm 225 x 43,0 ks

Parapet interiérový 300 x 43,0 ks

Krytka ext. parapetu PVC x 86,0 ks

Krytka int. parapetu x 86,0 ks

Žalúzie retiazkové x 129,0 ks

Žalúzie retiazkové x 86,0 ks

Žalúzie retiazkové x 43,0 ks

Cena doplnkov:	4888,00
Cena s doplnkami:	
Cena komplet za 43 ks :	30745,00

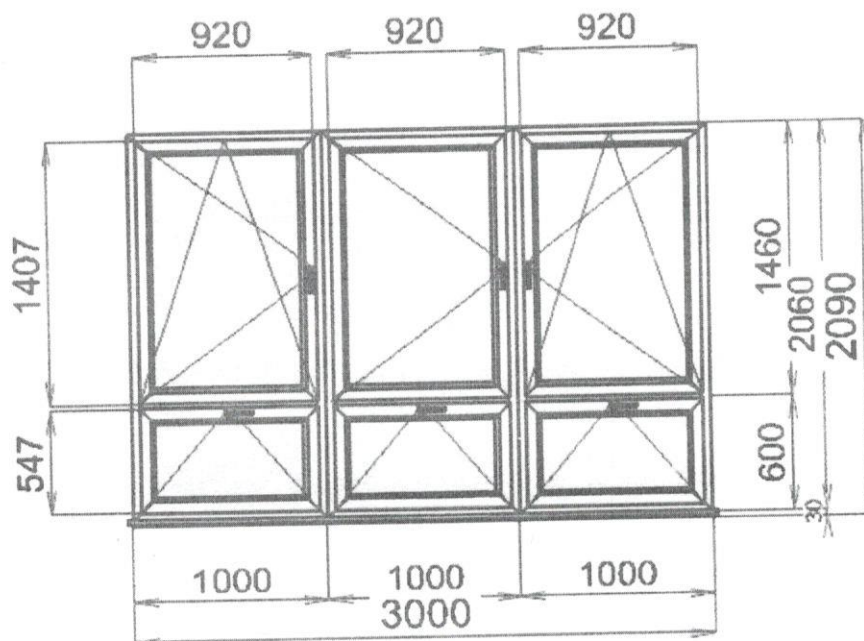

Položka: 4 Výrobok c.: Okná

Pocet: 4 ks

Rám: zasklievacia lišta Biela

rám Biela 70mm

Křídlo: křídlo Biela

Výpln: 1 CLIMATOP Plus trojsklo K=0,6

2 CLIMATOP Plus trojsklo K=0,6

Dopln.: Parapet ext. AL 1 mm 225 x 4,0 ks

Parapet interiérový 300 x 4,0 ks

Krytka ext. parapetu PVC x 8,0 ks

Krytka int. parapetu x 8,0 ks

Žalúzie retiazkové x 8,0 ks

Žalúzie retiazkové x 4,0 ks

Žalúzie retiazkové x 4,0 ks

Cena doplnkov:	358,00
----------------	--------

Cena s doplnkami:	
-------------------	--

Cena komplet za 4 ks :	2060,00
------------------------	---------

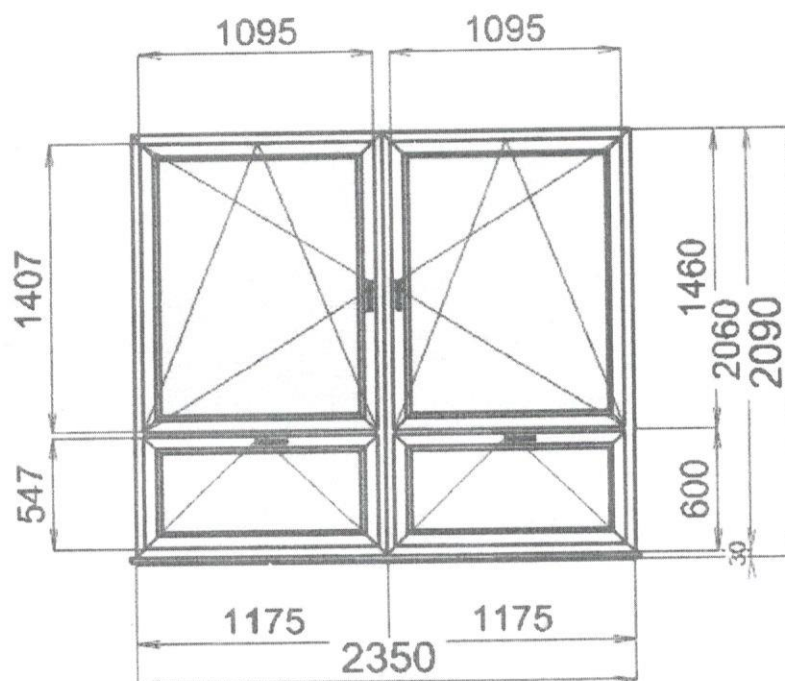

Položka: 6 Výrobok c.: Dvojkrídlové dvere

Rám: zasklievacia lišta Biela

rám Biela 80mm

rám Biela

Krídlo: krídlo VD von Biela

štulp 62 Biela

Výpln: 1 CLIMATOP Plus trojsklo K=0,6

2 CLIMATOP Plus trojsklo K=0,6

3 CLIMATOP Plus trojsklo K=0,6

4 CLIMATOP Plus trojsklo K=0,6

5 CLIMATOP Plus trojsklo K=0,6

6 CLIMATOP Plus trojsklo K=0,6

Cena doplnkov:	0,00
Cena s doplnkami:	
Cena komplet za 1 ks :	1750,00

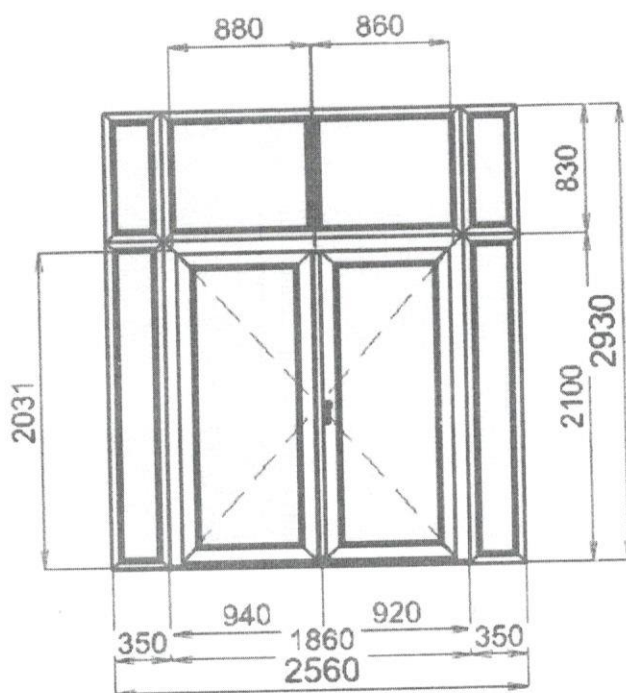

Položka: 7 Výrobok c.: Jednokridlové dvere

Rám: zasklievacia lišta Biela

rám Biela 80mm

Krídlo: krídlo VD dnu Biela

Výpln: 1 CLIMATOP Plus trojsklo K=0,6

2 CLIMATOP Plus trojsklo K=0,6

3 CLIMATOP Plus trojsklo K=0,6

4 CLIMATOP Plus trojsklo K=0,6

5 CLIMATOP Plus trojsklo K=0,6

6 CLIMATOP Plus trojsklo K=0,6

Cena doplnkov:	0,00
Cena komplet za 1 ks :	1450,00

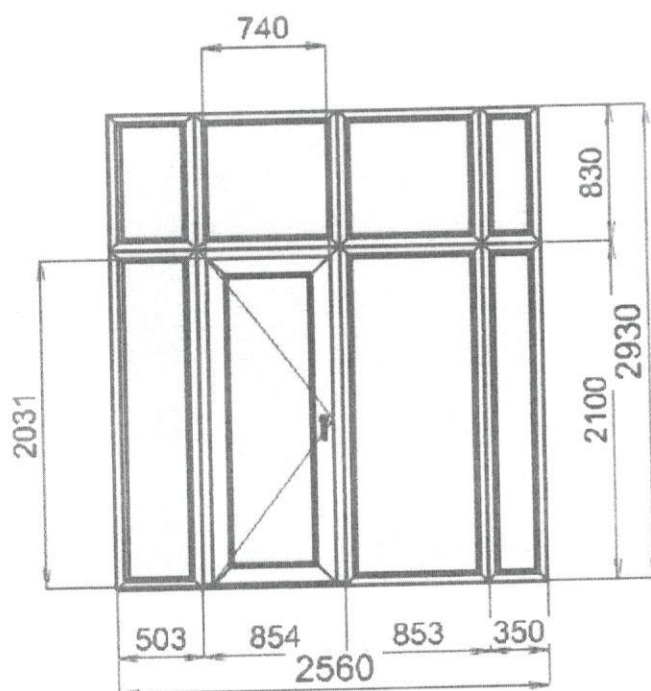

Položka: 8 Výrobok c.: Očná

Pocet: 12 ks

Rám: zasklievacia lišta Biela

rám Biela 70mm

Krídlo: krídlo Biela

Výpln: 1 CLIMATOP Plus trojskio Ug=0,6

2 CLIMATOP Plus trojskio Ug=0,6

Doplň.: Parapet ext. AL 1 mm 225 x 12,0 ks

Parapet interiérový 300 x 12,0 ks

Krytka ext. parapetu PVC x 24,0 ks

Krytka int. parapetu x 24,0 ks

Žalúzie retiazkové x 12,0 ks

Žalúzie retiazkové x 12,0 ks

Žalúzie retiazkové x 12,0 ks

Cena doplnkov: 630,00

Cena s doplnkami:

Cena komplet za 12 ks : 4260,00

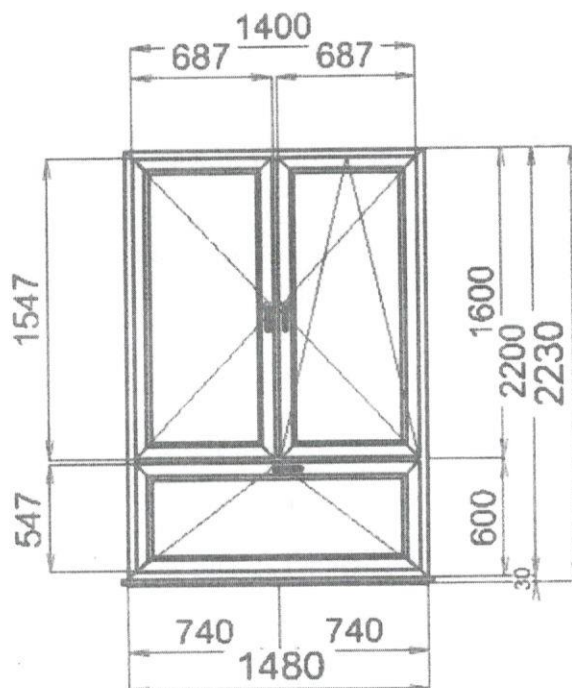

Položka: 9 Výrobok c.: Okná

Pocet: 5 ks

Rám: zasklievacia lišta Biela

rám Biela 70mm

Kridlo: kridlo Biela

Výpln: 1 CLIMATOP Plus trojsklo Ug=0,6

2 CLIMATOP Plus trojsklo Ug=0,6

Doplň.: Parapet ext. AL 1 mm 225 x 5,0 ks

Parapet interiérový 300 x 5,0 ks

Krytka ext. parapetu PVC x 10,0 ks

Krytka int. parapetu x 10,0 ks

Žalúzie retiazkové x 5,0 ks

Žalúzie retiazkové x 5,0 ks

Žalúzie retiazkové x 5,0 ks

Cena doplnkov:	255,00
Cena s doplnkami:	
Cena komplet za 5 ks :	1675,00

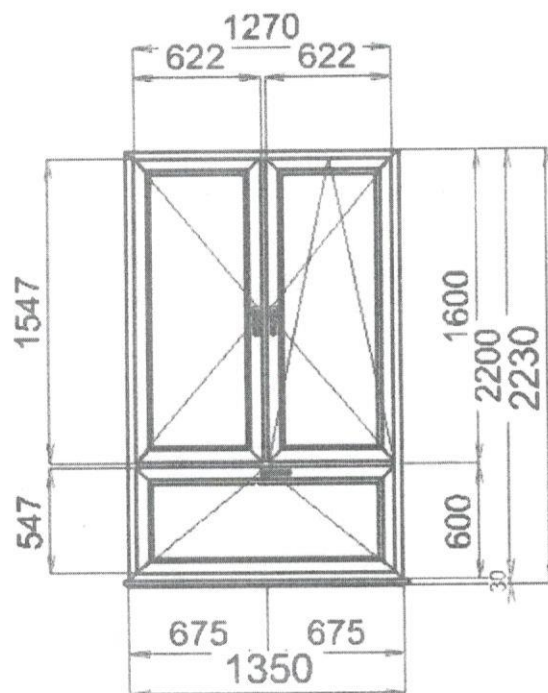

Položka: 10 Výrobok c.: Okná

Pocet: 1 ks

Rám: zasklievacia lišta Biela

rám Biela 70mm

Krídlo: krídlo Biela

Výpln: 1 CLIMATOP Plus trojsklo Ug=0,6

Dubová kôra círa vonkajšia

2 CLIMATOP Plus trojsklo Ug=0,6

Dubová kôra círa vonkajšia

Pocet kusov: 1 Cena za ks:

Dopln.: Parapet ext. AL 1 mm 225 x 1,0 ks

Parapet interiérový 300 x 1,0 ks

Krytka ext. parapetu PVC x 2,0 ks

Krytka int. parapetu x 2,0 ks

Cena doplnkov:		22,00
----------------	--	-------

Cena s doplnkami:		412,00
-------------------	--	--------

Cena komplet za 1ks :		412,00
-----------------------	--	--------

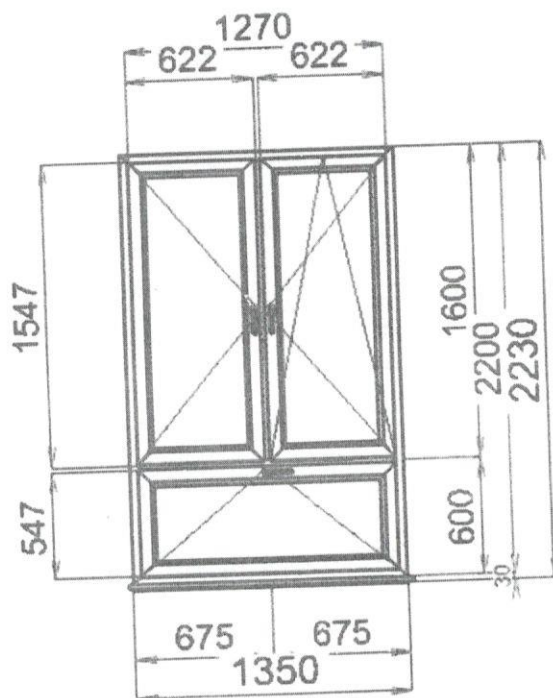

Položka: 11 Výrobok c.: Očná

Pocet: 6 ks

Rám: zasklievacia lišta Biela

rám Biela 70mm

Kridlo: kridlo Biela

Výpln: 1 CLIMATOP Plus trojsklo Ug=0,6

2 CLIMATOP Plus trojsklo Ug=0,6

3 CLIMATOP Plus trojsklo Ug=0,6

4 CLIMATOP Plus trojsklo Ug=0,6

Doplň.: Parapet ext. AL 1 mm 225 x 6,0 ks

Parapet interiérový 300 x 6,0 ks

Krytka ext. parapetu PVC x 12,0 ks

Krytka int. parapetu x 12,0 ks

Žalúzie retiazkové x 6,0 ks

Žalúzie retiazkové x 6,0 ks

Žalúzie retiazkové x 6,0 ks

Žalúzie retiazkové x 6,0 ks

Žalúzie retiazkové x 6,0 ks

Cena doplnkov:	540,00
Cena s doplnkami:	
Cena komplet za 6 ks :	3540,00

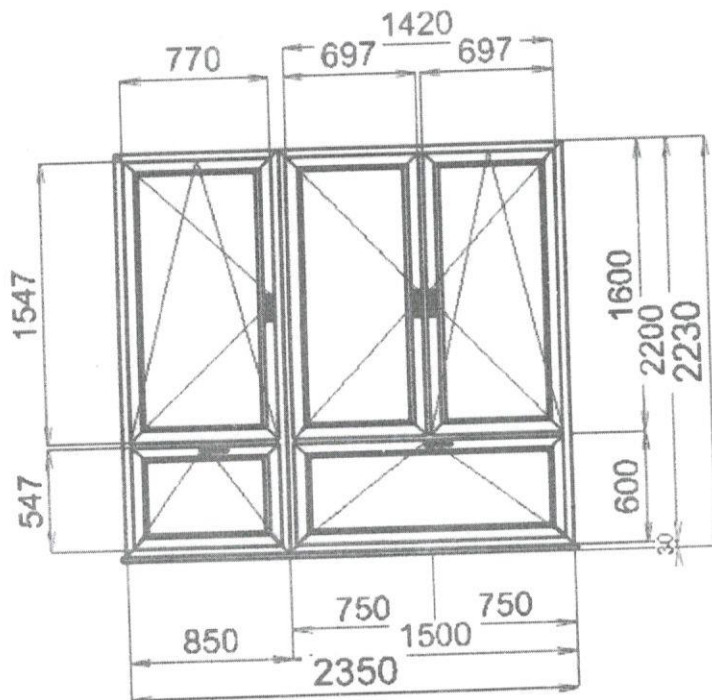

Položka: 12 Výrobok c.: OSL priecnik Sklopka

Pocet: 1 ks

Rám: zasklievacia lišta Biela

rám Biela 70mm

Kridlo: kridlo Biela

Výpln: 1 CLIMATOP Plus trojsklo Ug=0,6

2 CLIMATOP Plus trojsklo Ug=0,6

Doplň.: Parapet ext. AL 1 mm 225 x 1,0 ks

Parapet interiérový 300 x 1,0 ks

Krytka ext. parapetu PVC x 2,0 ks

Krytka int. parapetu x 2,0 ks

Žalúzie retiazkové x 1,0 ks

Žalúzie retiazkové x 1,0 ks

Cena doplnkov:	38,00
Cena s doplnkami:	
Cena komplet za 1 ks :	215,00

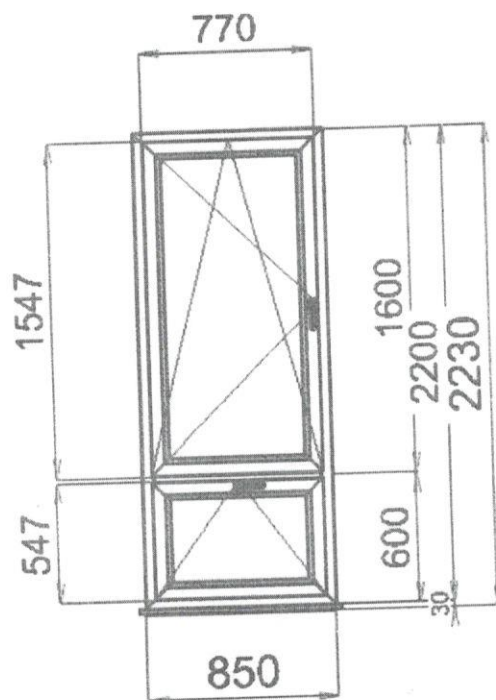

Položka: 13 Výrobok c.: DOSP stĺpik

Pocet: 1 ks

Rám: zasklievacia lišta Biela

rám Biela 70mm

Kridlo: kridlo Biela

Výpln: 1 CLIMATOP Plus trojsklo Ug=0,6

Pocet kusov: 1 Cena za ks:

Doplň.: Parapet ext. AL 1 mm 225 x 1,0 ks

Parapet interiérový 300 x 1,0 ks

Krytka ext. parapetu PVC x 2,0 ks

Krytka int. parapetu x 2,0 ks

Žalúzie retiazkové x 1,0 ks

Žalúzie retiazkové x 1,0 ks

Cena doplnkov:	45,00
----------------	-------

Cena s doplnkami:	
-------------------	--

Cena komplet za 1 ks :	290,00
------------------------	--------

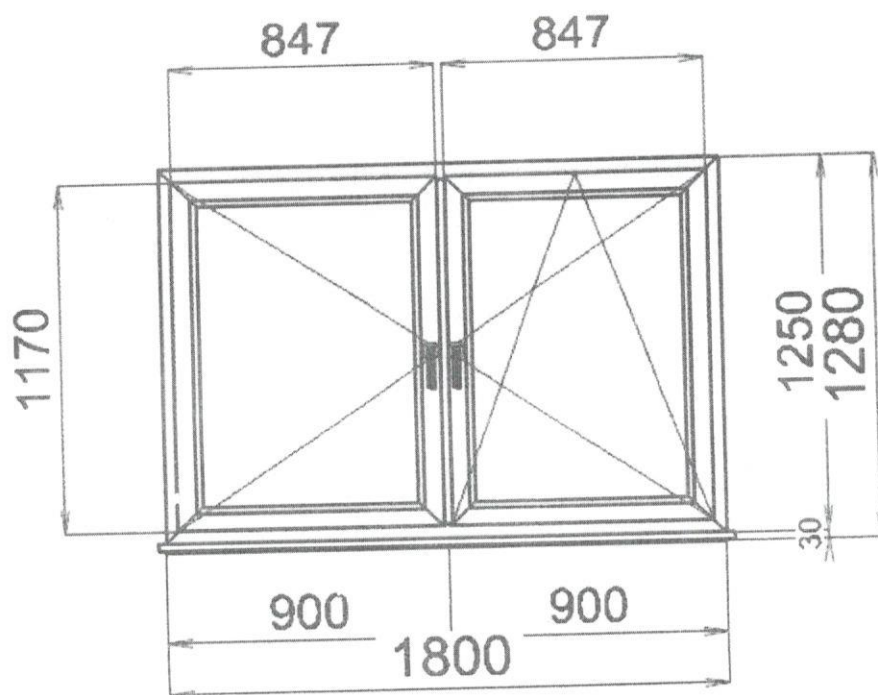

Položka: 14 Výrobok c.: DOSL stlpik

Pocet: 1 ks

Rám: zasklievacia lišta Biela

rám Biela 70mm

Krídlo: krídlo Biela

Výpln: 1 CLIMATOP Plus trojsklo Ug=0,6

Doplň.: Parapet ext. AL 1 mm 225 x 1,0 ks

Parapet interiérový 300 x 1,0 ks

Krytka ext. parapetu PVC x 2,0 ks

Krytka int. parapetu x 2,0 ks

Žalúzie retiazkové x 1,0 ks

Žalúzie retiazkové x 1,0 ks

Cena doplnkov:	60,00
Cena s doplnkami:	
Cena komplet za 1 ks :	360,00

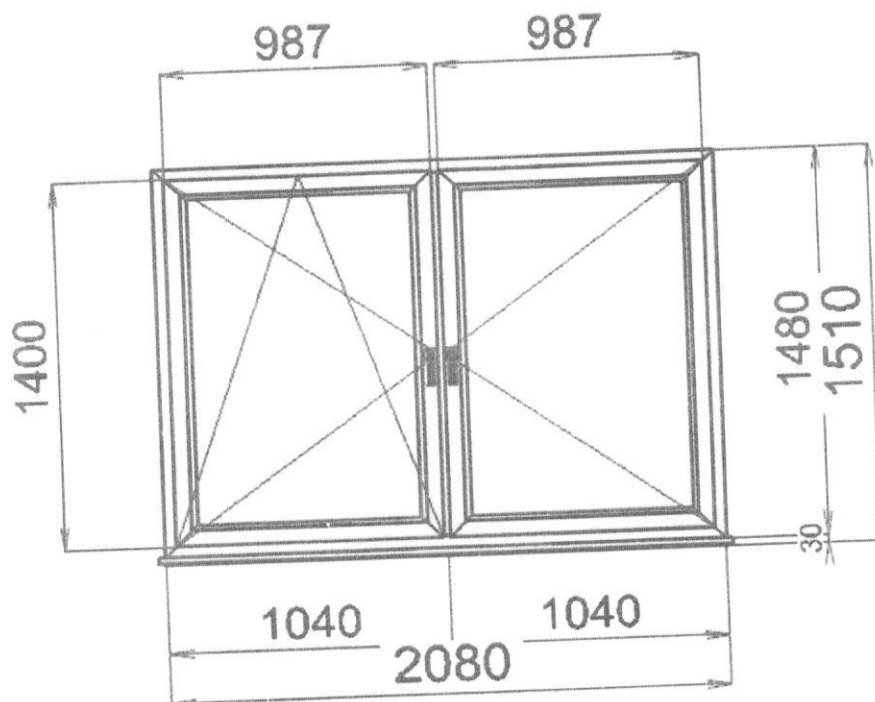

Položka: 15 Výrobok c.: OSP

Pocet: 5 ks

Rám: zasklievacia lišta Biela

rám Biela 70mm

Krídlo: krídlo Biela

Výpln: 1 CLIMATOP Plus trojsklo Ug=0,6

Dubová kôra círa vonkajšia

Pocet kusov: 5 Cena za ks:

Doplň.: Parapet ext. AL 1 mm 225 x 5,0 ks

Parapet interiérový 300 x 5,0 ks

Krytka ext. parapetu PVC x 10,0 ks

Krytka int. parapetu x 10,0 ks

Cena doplnkov:	65,00
Cena s doplnkami:	
Cena komplet za 5 ks :	525,00

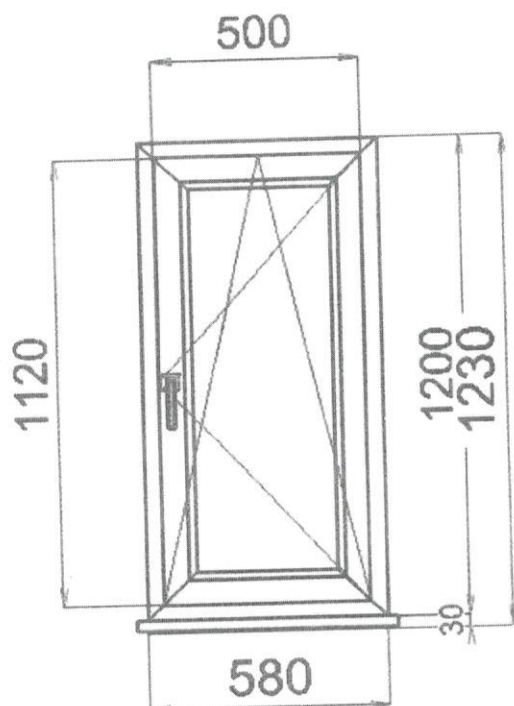

Položka: 16 Výrobok c.: Pravé dovnútra OS

Pocet: 1 ks

Rám: zasklievacia lišta Biela

rám Biela 70mm

Krídlo: krídlo Biela

štulp 62 Biela

Výpln: 1 CLIMATOP Plus trojsklo Ug=0,6

Doplň.: Žalúzie retiazkové x 1,0 ks

Žalúzie retiazkové x 1,0 ks

Cena doplnkov:	18,00
Cena s doplnkami:	
Cena komplet za 1 ks :	320,00

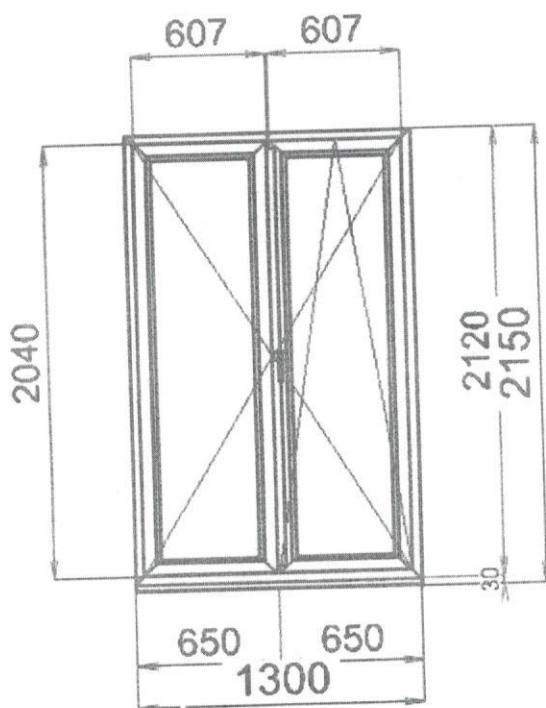

Položka: 17 Výrobok c.: Sklopka

Pocet: 4 ks

Rám: zasklievacia lišta Biela

rám Biela 70mm

Krídlo: krídlo Biela

Výpln: 1 CLIMATOP Plus trojsklo Ug=0,6

Doplň.: Parapet ext. AL 1 mm 225 x 4,0 ks

Parapet interiérový 300 x 4,0 ks

Krytka ext. parapetu PVC x 8,0 ks

Krytka int. parapetu x 8,0 ks

Cena doplnkov:	98,00
Cena s doplnkami:	
Cena komplet za 4 ks :	440,00

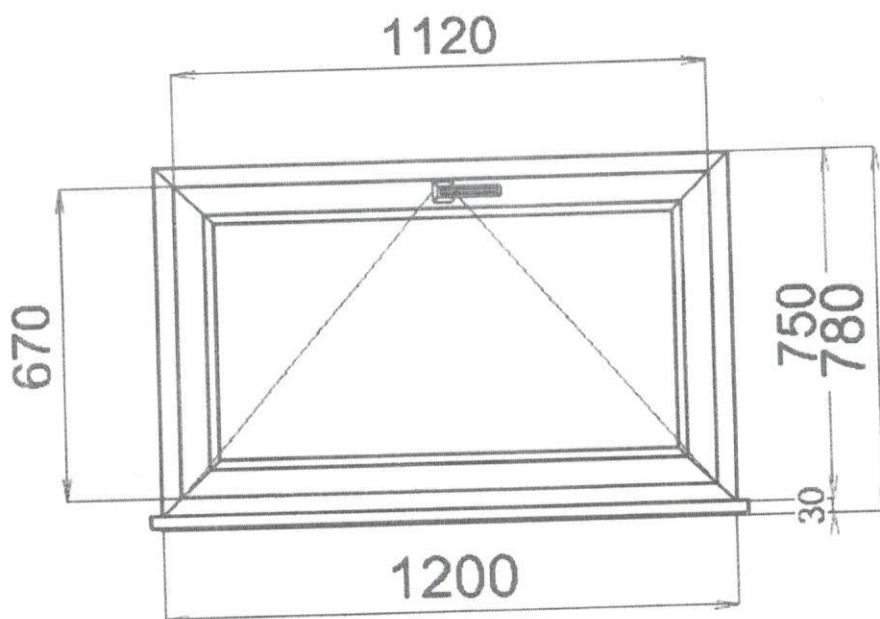

Výrobok	Množstvo	Cena v EUR
---------	----------	------------

Dem.kov.okien/dverí	98,56 m	700
Demontáž drev.okien,dverí	1329,51 m	4900
Mur.vysprávky - klasika	1428,07 m	24450
Likvidácia odpadu	234 ks	1150
Maliarske práce	1kpl	3000
Montáž okien a dverí	1 416 m	14 160,00
Montáž vonkajších a vnútroných parapetov	210 m	0

Celkom :	114 516,00 €
DPH: 20 % :	22 903,20 €
Cena celkom s DPH :	137 419,20 €

OKNA HC s.r.o.
Tehelná 31, 920 01 Hlohovec
IČO: 47 808 888, DIČ: 2024102344
2